

CD 3051

CNC 2 Akslı Köşe Temizleme Makinası

CD 3060

CNC 3 Akslı Topal Kanatlı Köşe Temizleme Makinası



- Kaplamalı - kaplamasız, contalı - contasız farklı kategorilerde reçete oluşturma imkanı sağlayan yazılım sistemi.
- Makina parametreleri ve reçete oluşturma işlemleri.
- Ekran hafızasında 250 farklı profil tanıma kapasitesi olup, hafıza kartıyla istenildiği kadar artırılabilir.
- Kullanımı kolay ve taşınabilir ekran.
- Periyodik bakım hatırlatma fonksiyonu vardır.



- Ölçme ve kontrol etme sistemi sayesinde otomatik profil tanıma özelliği vardır.

Topal Kanat Temizleme:

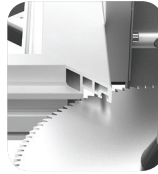

- Programlanabilir olduğu için hız ve kalite açısından rakipsizdir.
- Yüksek kalitede temizleme yeteneği.
- Minimum zaman kaybı ile temizleme.
- İlave takım kullanmadan mevcut makine ile temizleme.
- Minimum ayar gereksinimi.
- Bilgisayar programı ile otomatik ve hassas temizleme.

Genel Özellikler

- 90° açı ile çerçeve haline getirilmiş PVC profil köşelerini temizler.
- Bir köşeyi profil cinsine göre min. 9 - max.18 sn. arasında temizler.
- Yüksek hızlara uygun robust mekanik tasarım.
- Yüksek malzeme kalitesiyle maksimum performans sağlar.
- Otomatik yağlama sistemine sahiptir.

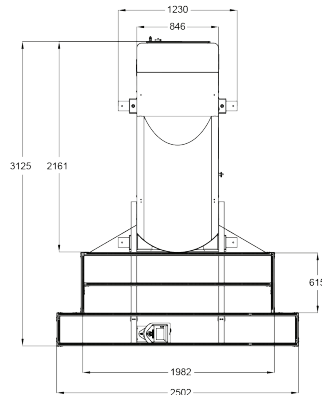

İşlem yapılabilen profil şekilleri.

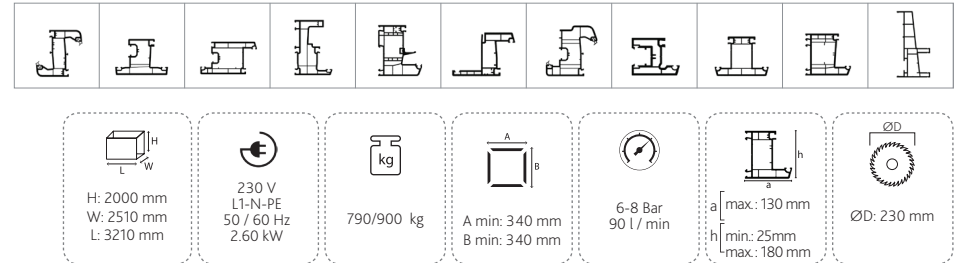

- Ürünün patentli özelliği mevcuttur.